

**Alimentación automática de
mezcladores desde Silos,
Big Bags y sacos.**

Cometido:

- Almacenaje de componentes mayoritarios en silos y carga de los mismos desde camiones cisterna.
- Vaciado de Big Bags.
- Vaciado de sacos con componentes mayoritarios y minoritarios.

Solución:

- Transporte neumático en aspiración por conductos separados a contenedores de dosificado dispuestos en estrella.
- Dosificación de alta precisión en báscula giratoria, carga al mezclador a través de recipiente de esclusa con vaciado total.
- Sistema de mando eléctrico de la instalación para todo el ámbito de suministro.
- Manejo de la instalación mediante visualización WIN-CC.



Sus VENTAJAS:

- Elevada precisión de pesaje para todos los componentes (± 2g).
- Sin mezcla de productos gracias a recipientes y conductos separados para todos los componentes.
- Construcción compacta que requiere poco espacio.
- Configuración uniforme de los equipos (servicio y mantenimiento más fácil).
- Una sola entrada al mezclador por la disposición en estrella.
- Ampliable hasta 9 componentes.
- Garantía de 3 años con contrato de mantenimiento.

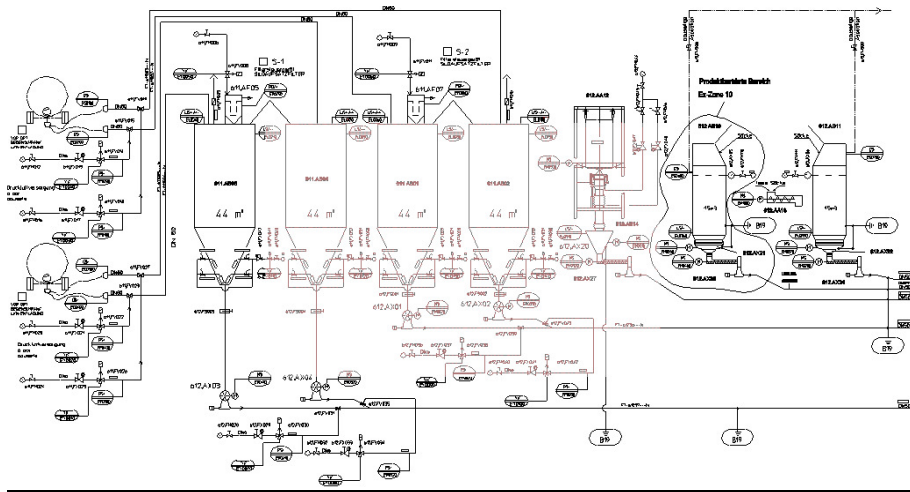

Su BENEFICIO:

Paquete completo compuesto de:

- Planificación de la técnica y producción de procesos.
- Componentes experimentados y acreditados de fabricación propia.
- Montaje mecánico y eléctrico, puesta en funcionamiento, servicio y mantenimiento.
- Elevada fiabilidad de servicio gracias a un concepto maduro.
- Ningún problema de sincronización o intersección:

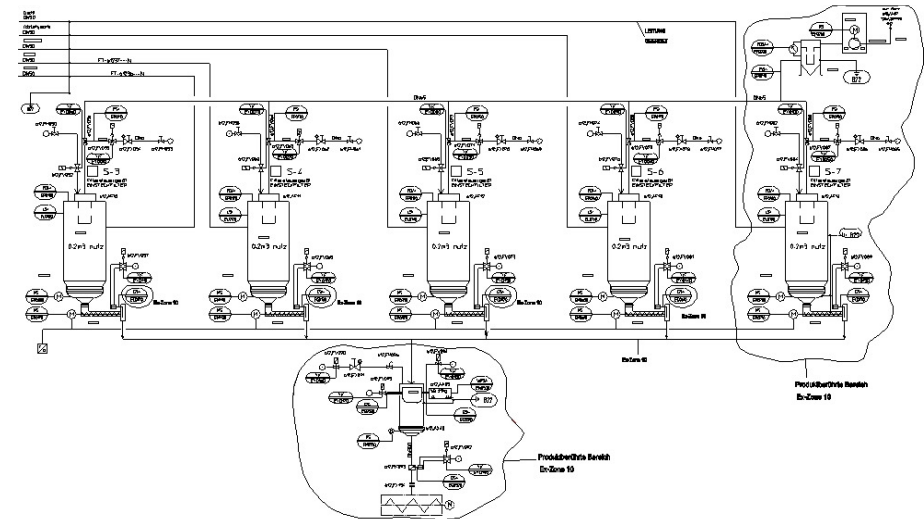

solids system-technik, s.l.

Etxepare, 6 E-20800
ZARAUZ/Gipuzkoa

Tfn.: ++34-943-83 06 00
Fax: ++34-943-13 42 03
E-Mail: systems@solids.es

www.solids.es