

Báscula para transporte por aspiración de grandes lotes.

Cometido:

- Suministro de los productos en camión cisterna, en Big Bags y en sacos.
- Almacenamiento de los componentes mayoritarios en silos.
- Vaciado de Big Bags y de sacos totalmente libre de polvo.
- Dosificación gravimétrica exacta de acuerdo con la fórmula.
- Extracción sin residuos desde la báscula híbrida de aspiración.
- Posibilidad de desvío para lotes erróneos.
- Suministro completo compuesto por:
 - Ingeniería básica y de detalle.
 - Planificación de la tubería de transporte.
 - Integración en una instalación de producción ya existente.
 - Suministro, montaje y puesta a punto.

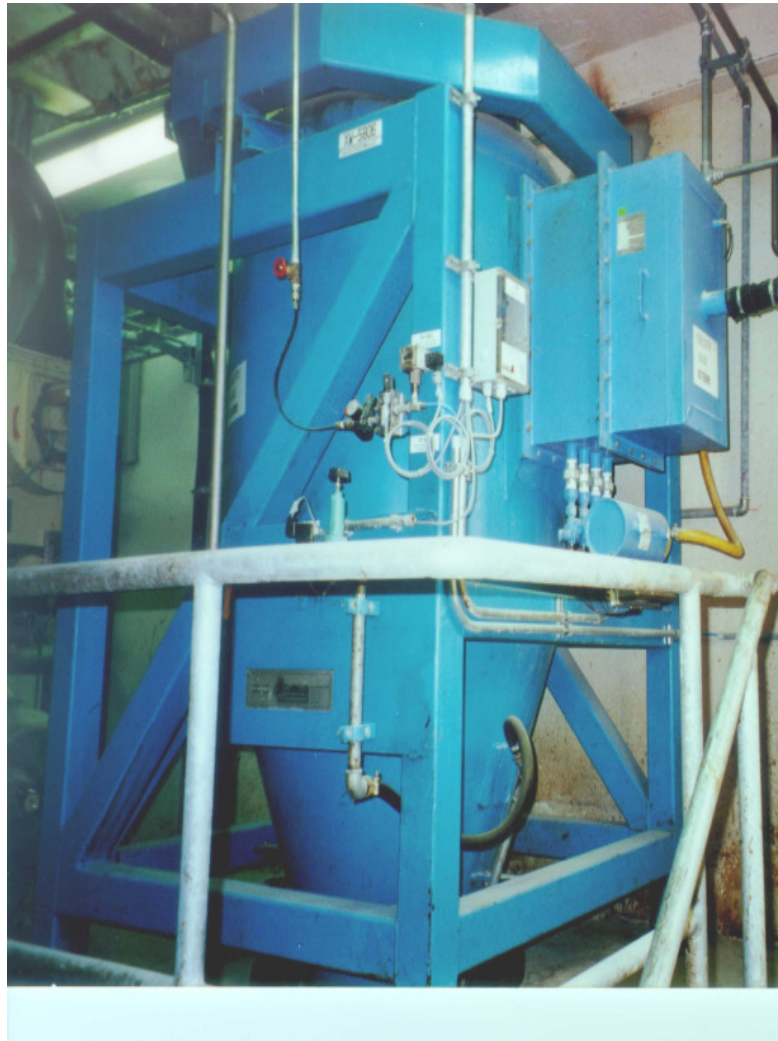

Datos técnicos:

- Capacidad de transporte 9 t/h
- Camino de transporte 30 m vertical / 38 m horizontal
- Producto con mala fluidez
- Capacidad del depósito 2,5 m³
- Precisión de dosificación: +/- 2,0 kg

Sus VENTAJAS:

- Alta fiabilidad gracias a los componentes acreditados.
- Funcionamiento económico.
- Proceso totalmente automático.
- Instalación en espacio reducido.
- Descarga, dosificación y transporte sin polvo.
- Aumento de la precisión por utilización de báscula híbrida.
- Consecución de la precisión del proceso gracias a la sincronización exacta de los componentes de la instalación.

Su BENEFICIO:

- Ahorro de costes por reducidos gastos de manejo.
- Mejora de la calidad gracias mayores precisiones de dosificación.
- Mejora del rendimiento por mayores volúmenes de producción.
- Mayor limpieza de la instalación por el manejo de productos sin polvo.

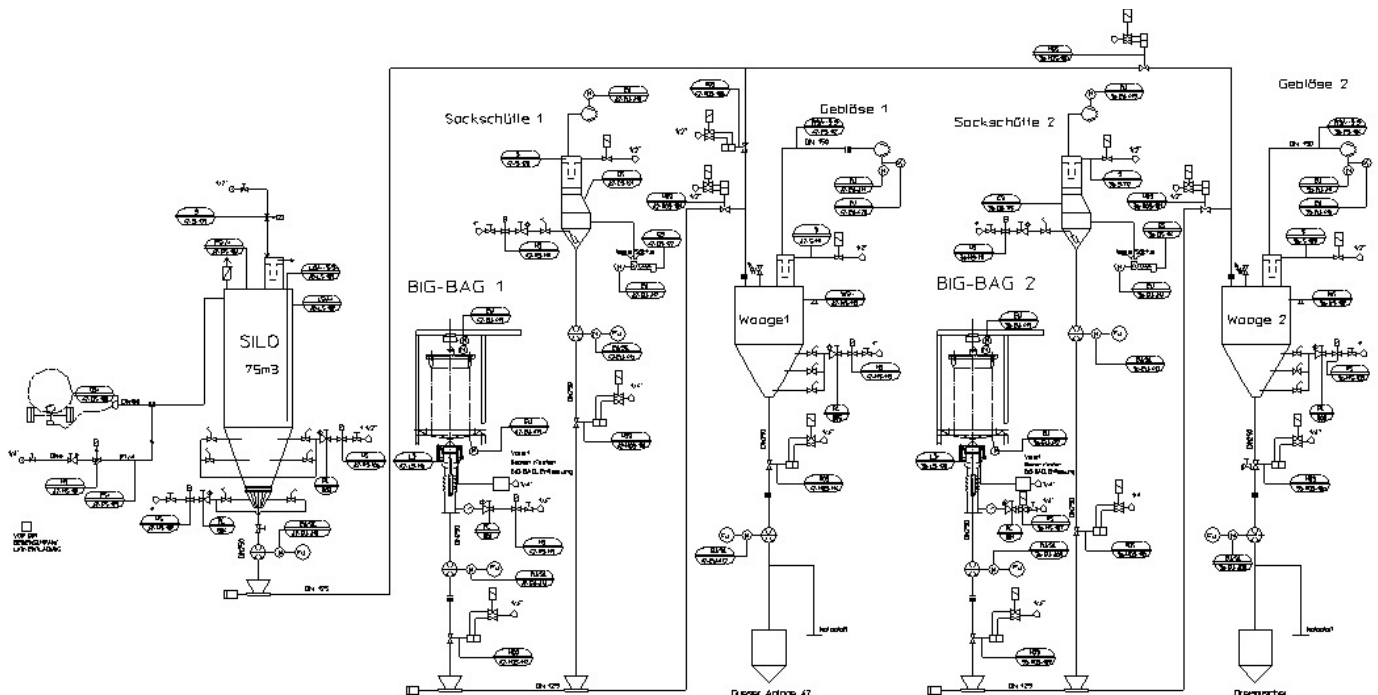

solids system-technik

Etxepare, 6 E-20800
ZARAUTZ/Gipuzkoa

Tfn.: +34-943-83 06 00
Fax: +34-943-13 42 03
E-Mail: systems@solids.es

www.solids.es